

Supplément d'alimentation électronique

N° de commande : 0380 00

Manuel d'utilisation**1 Consignes de sécurité**

L'intégration et le montage d'appareillages électriques doivent être réservés à des électriciens spécialisés.

Le non-respect de ces instructions peut entraîner des dommages sur l'appareillage, un incendie ou d'autres dangers.

Risque d'électrocution. Déconnecter toujours l'alimentation secteur avant d'intervenir sur l'appareil ou sur la charge. Couper en particulier tous les disjoncteurs qui fournissent des tensions dangereuses à l'appareillage ou à la charge.

Risque d'électrocution. L'appareillage n'est pas adapté pour la déconnexion. Même si l'appareillage est éteint, la charge n'est pas séparée galvaniquement du secteur.

Ne jamais raccorder de lampes électroniques, par ex. des lampes à fluorescence compactes commutables ou dimmables ou encore des lampes à LED. Le dispositif peut être endommagé.

Ces instructions font partie intégrante du produit et doivent être conservées chez l'utilisateur final.

2 Conception de l'appareillage

Figure 1

- (1) Module additionnel de puissance
- (2) Raccordement de la charge
- (3) Raccordement du variateur

3 Fonctionnement**Usage conforme**

- Extension de la puissance des variateurs TRONIC, qui fonctionnent sur le principe de la coupure de phase.
- Extension de la puissance des variateurs universels, qui ont détecté une charge ohmique ou capacitive à leur sortie.
Pour ce faire, ne pas exploiter les variateurs universels avec une charge inductive.
- Raccordement de lampes à incandescence, de lampes halogènes HV ou de transformateurs Tronic avec des lampes halogènes.
- Adapté au fonctionnement combiné jusqu'à la puissance globale indiquée (voir chapitre 5.1. Caractéristiques techniques)

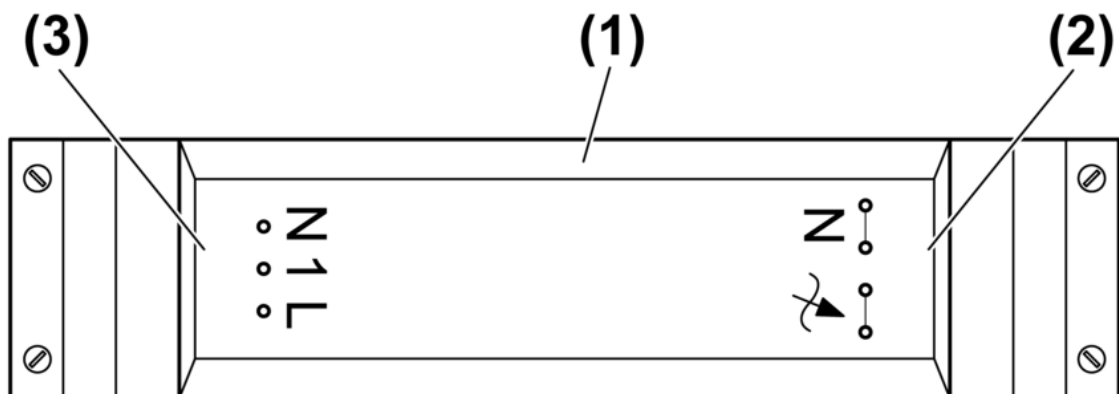
- Ne pas exploiter les variateurs correspondants sans charge.
- Montage dans des faux plafonds ou pour montage en saillie

Caractéristiques produits

- Possibilité de raccorder plusieurs modules additionnels de puissance à un variateur
 - La commande s'effectue par le variateur monté en série
 - Protection électronique contre les courts-circuits avec désactivation permanente après 7 secondes au plus tard
 - Protection thermique électronique
- i** Des différences de luminosité entre l'éclairage sur le variateur et l'éclairage sur le module additionnel de puissance sont possibles.

4 Informations destinées aux électriciens

4.1 Montage et branchement électrique



DANGER !

Risque de choc électrique en contact des pièces conductrices.

Un choc électrique peut entraîner la mort.

Déclencher tous les disjoncteurs correspondants avant les travaux sur l'appareillage ou la charge. Les pièces avoisinantes sous tension doivent être recouvertes.

Raccorder et monter le module additionnel de puissance

- i** Utiliser le même conducteur extérieur pour le variateur et les modules additionnels de puissance. Ne pas permuter L et N sur le module additionnel de puissance. Dans le cas contraire, un dysfonctionnement se produit.

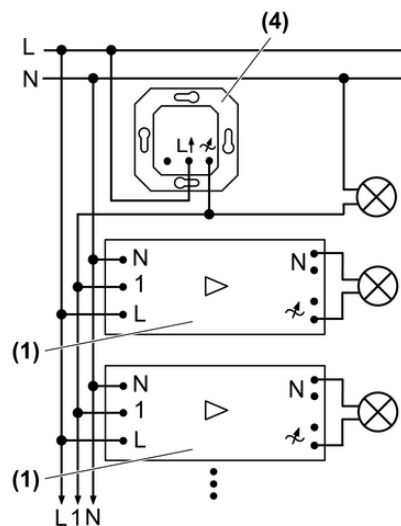

Figure 2

(1) Module additionnel de puissance

(4) Variateur

- Monter le module additionnel de puissance.

i Diamètre moyen de l'ouverture dans le plafond pour le montage dans des faux plafonds : 63 mm.

- Raccorder le module additionnel de puissance selon le schéma de raccordement (figure 2).

i Pour les installations d'éclairage d'une puissance supérieure à 3500 W/VA, l'installation doit être répartie sur deux disjoncteurs raccordés sur le même conducteur extérieur.

- Si plusieurs disjoncteurs fournissent des tensions dangereuses à l'appareil ou à la charge, coupler les disjoncteurs de manière à garantir une déconnexion.

5 Annexes

5.1 Caractéristiques techniques

Tension nominale	CA 230 V ~
Fréquence réseau	50 Hz
Température ambiante	+5 ... +45 °C
Température du boîtier	70 °C (tc)
Pertes en puissance	max. 10 W
Puissance de raccordement à 25 °C	
 Indications de puissance, y compris pour la puissance de perte du transformateur.	
Lampes à incandescence	100 ... 700 W
Lampes halogènes HT	100 ... 700 W
Transformateurs Tronic	100 ... 700 W
ohmique-capacitive	100 ... 700 W
Raccord unifilaire	max. 4 mm ²
à fils minces avec embout	max. 1,5 mm ²
à fils minces	max. 2,5 mm ²
nombre de modules additionnels de puissance	max. 10
Longueur totale du câble de charge	max. 100 m
Dimension L×l×h	212 × 48,5 × 46 mm



Les symboles utilisés dans la désignation de la charge ohmique du variateur indiquent, pour les variateurs, le type de charge ou le comportement électrique d'une charge : R = ohmique, C = capacitif

5.2 Aide en cas de problème

Le module additionnel de puissance désactive brièvement sa charge avant de la réactiver.

Cause : La protection contre les courts-circuits s'est déclenchée, mais entre-temps l'erreur a été éliminée.

Le module additionnel de puissance désactive sa charge et ne peut plus être remis en marche.

Cause 1 : la protection contre les courts-circuits s'est déclenchée.

Éliminer le court-circuit.

Remettre le module additionnel de puissance en marche avec le variateur de lumière.

 La protection contre les courts-circuits n'est pas assurée par les fusibles conventionnels, car le circuit de charge n'est pas doté d'une isolation galvanique.

Cause 2 : La protection thermique s'est déclenchée.

Isoler l'appareil du secteur; pour cela, désactiver les disjoncteurs correspondants.

Laisser refroidir l'appareil pendant au moins 15 minutes.

Contrôler la situation de montage.

Réduire la charge raccordée.

Activer à nouveau les disjoncteurs et l'appareil.

Toutes les charges sont désactivées.

Causa: La protection du variateur s'est déclenchée.

Contrôler le variateur.

5.3 Garantie

La garantie est octroyée dans le cadre des dispositions légales concernant le commerce spécialisé.

Veillez remettre ou envoyer les appareils défectueux port payé avec une description du défaut au vendeur compétent pour vous (commerce spécialisé/installateur/revendeur spécialisé en matériel électrique). Ceux-ci transmettent les appareils au Gira Service Center.

Gira
Giersiepen GmbH & Co. KG
Elektro-Installations-
Systeme

Industriegebiet Mermbach
Dahlienstraße
42477 Radevormwald

Postfach 12 20
42461 Radevormwald

Deutschland

Tel +49(0)21 95 - 602-0
Fax +49(0)21 95 - 602-399

www.gira.de
info@gira.de