

Mode d'emploi
Manuel système

Appareil de commande audio
1287 00

GIRA

Table des matières

Informations système	4
Situations de montage - topologies	6
Structure d'une station de porte encastrée	8
Structure d'une station de porte pour montage apparent	9
Structure d'une station d'appartement encastrée	10
Structure de la station d'appartement mains libres pour montage apparent.....	11
Le coupleur de bus de communication de porte	12
L'appareil de commande audio	14
Éléments de commande et d'affichage - appareil de commande audio.....	15
Bornes de raccordement - appareil de commande audio	17
Montage - appareil de commande audio.....	18
Caractéristiques techniques - appareil de commande audio.....	18

Mise en service

Mettre le système en mode de programmation.....	19
Maison unifamiliale: affecter le bouton-poussoir d'appel de la station de porte à la station d'appartement.....	20
Immeuble à appartements: affecter les boutons-poussoirs d'appel de la station de porte aux stations d'appartement.....	21
Affecter l'ouvre-porte	23
Ouvre-porte automatique	25
Affecter la station d'appartement via le bouton d'appel d'étage	27
Affecter plusieurs stations d'appartement à un bouton-poussoir d'appel	28
Affecter plusieurs stations d'appartement à un bouton d'appel d'étage	29
Affecter un bouton-poussoir d'appel pour station d'appartement à une station d'appartement (appel interne).....	30
Effacer toutes les affectations d'une station d'appartement	31
Effacer l'affectation de l'ouvre-porte	32
Remplacement de modules rapportés de boutons-poussoirs défectueux d'une station de porte encastrée	33
Affichages LED aux participants au BUS.....	34
Tonalités d'acquiescement des participants au bus	35
Tableau de la documentation de mise en service	36
Garantie	38

Le système de communication de porte Gira fonctionne avec le type de tension SELV.

Avec l'appareil de commande audio, on peut dans certaines configurations système réaliser des installations avec jusqu'à 70 participants audio, p. ex. 1 haut-parleur encastré avec 5 modules d'extension et 68 stations d'appartement mains libres pour montage apparent.

En fonction de la taille du système, on peut exploiter en parallèle maximum 3 stations d'appartement par bouton-poussoir d'appel.



Logiciel de planification

Une détermination précise de la taille d'installation maximale est possible avec le logiciel de planification sous www.gira.de.

Aux stations d'appartement, la distinction est faite pour les tonalités d'appel entre

- un appel de porte (déclenché par un bouton-poussoir d'appel),
- un appel d'étage (déclenché par un bouton d'appel d'étage) et
- un appel interne (déclenché par un bouton-poussoir d'appel pour station d'appartement).

Câblage et pose des lignes

Comme câbles de bus, on peut utiliser des lignes d'un diamètre de conducteur de 0,6 ou 0,8 mm.

Les types de lignes suivants conviennent p. ex. comme câble de bus:

- J-Y(ST)Y (câble de télécommunication),
- YR (câble de sonnette sous gaine),
- A-2Y(L)2Y (câble de télécommunication)

Longueurs de lignes pour composants audio

La longueur de ligne totale maximale (répartie sur plusieurs tronçons de ligne) est de 700 m.

A chaque tronçon de ligne, on peut raccorder au maximum 30 participants.

Les longueurs de lignes maximales des différents tronçons (de l'appareil de commande au dernier participant) dépendent du diamètre de fil utilisé. Elles sont pour les composants audio

- pour un diamètre de 0,6 mm: 170 m,
- pour un diamètre de 0,8 mm: 300 m.

Solution "dérivation"

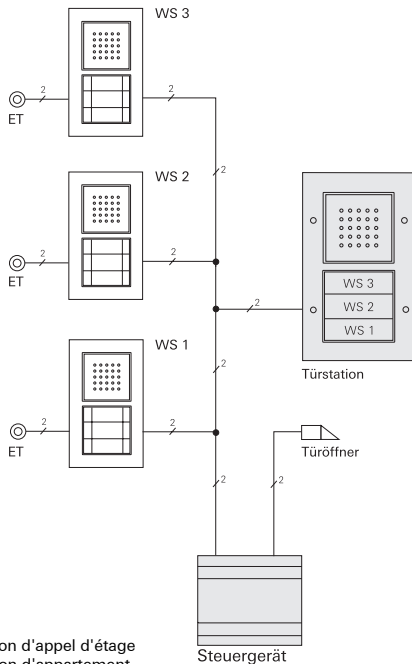

Solution "en boucle"

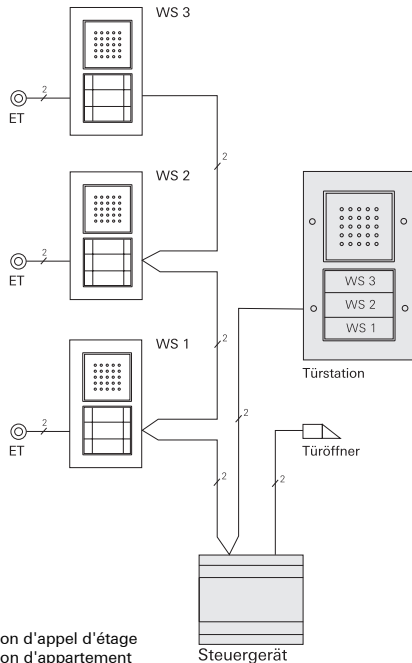

La solution "en boucle" a l'avantage qu'aucun répartiteur vidéo n'est nécessaire en cas d'addition ultérieure de composants vidéo.

Structure d'une station de porte encastrée

A l'exemple de la station de porte encastrée avec bouton-poussoir d'appel triple, on représente la structure de principe d'une station de porte encastrée.

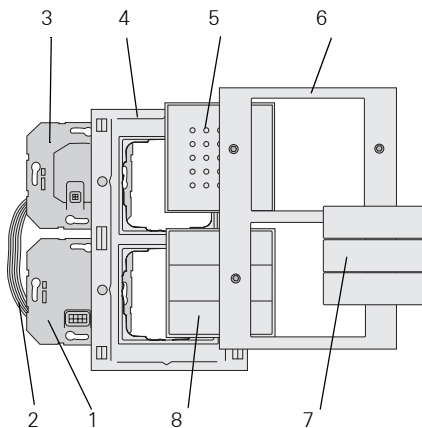

- 1 Coupleur de bus de communication de porte
- 2 Câble de liaison audio
- 3 Module microphone
- 4 Cadre de finition TX_44 partie inférieure (non comprise dans la livraison)
- 5 Module rapporté haut-parleur de porte
- 6 Cadre de finition TX_44 partie supérieure (non comprise dans la livraison)
- 7 Plaques pour boutons-poussoirs d'appel
- 8 Bouton-poussoir d'appel triple

Structure d'une station de porte pour montage apparent

A l'exemple de la station de porte pour montage apparent avec bouton-poussoir d'appel triple, on représente la structure de principe d'une station de porte pour montage apparent.

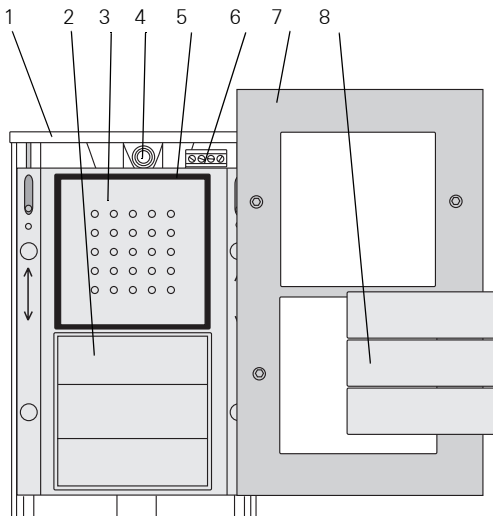

- 1 Partie inférieure de boîtier
- 2 Bouton-poussoir d'appel triple
- 3 Plaque de microphone
- 4 Entrée de câble
- 5 Bague d'étanchéité
- 6 Bornes de raccordement
- 7 Partie supérieure de boîtier
- 8 Plaques pour boutons-poussoirs d'appel

Structure d'une station d'appartement encastrée

A l'exemple de la station d'appartement confort avec écouteur, on représente la structure de principe d'une station d'appartement encastrée.

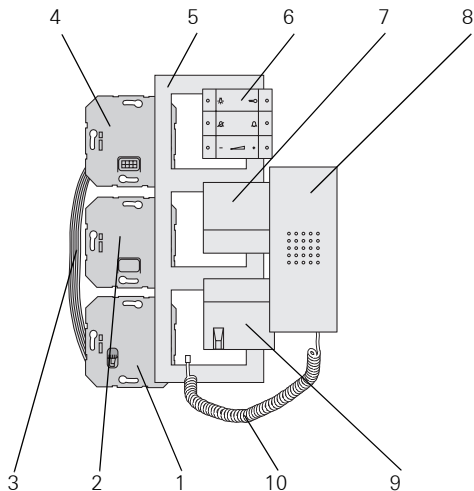

- 1 Module écouteur
- 2 Module vide
- 3 Câble de liaison audio
- 4 Coupleur de bus de communication de porte
- 5 Cadre de finition (non compris dans la livraison)
- 6 Bouton-poussoir de commande
- 7 Logement d'écouteur
- 8 Ecouteur
- 9 Logement de l'écouteur avec branchement de cordon RJ11
- 10 Cordon d'écouteur

Structure de la station d'appartement mains libres pour montage apparent

L'illustration suivante montre la structure de la station d'appartement mains libres pour montage apparent.

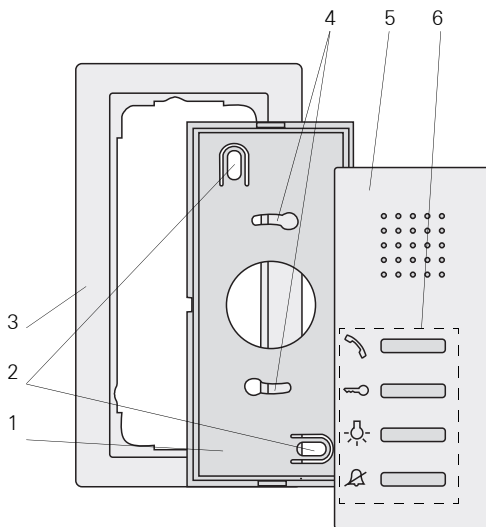

- 1 Plaque de montage
- 2 Trous de fixation pour montage mural
- 3 Cadre de finition double sans nervure centrale
(cadre de finition non compris dans la livraison, installation sans cadre uniquement possible en cas de montage mural)
- 4 Trous de fixation pour montage sur boîtier
- 5 Partie supérieure de boîtier
- 6 Touches de commande

Le coupleur de bus de communication de porte

Les versions encastrées des stations de porte et d'appartement sont raccordées au bus 2 fils Gira via le coupleur de bus de communication de porte. Le coupleur de bus offre les raccordements suivants:

BUS

Le participant est raccordé au bus 2 fils à l'aide des bornes de BUS. Il n'est pas nécessaire de respecter une polarité lors du raccordement, le bus de communication de porte étant sans polarité.

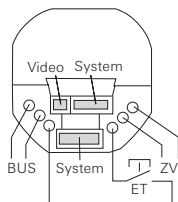

Bouton d'appel d'étage (ET)

Un bouton-poussoir (contact normalement ouvert) quelconque peut être raccordé aux bornes ET des stations d'appartement comme bouton d'appel d'étage. Pour les stations de porte, on peut p. ex. raccorder par serrage un bouton-poussoir de sonnette mécanique (contact normalement ouvert). Celui-ci se comporte alors à la mise en service et lors de l'utilisation ultérieure comme un bouton-poussoir d'appel du système de communication de porte Gira. La longueur de ligne maximale entre le bouton-poussoir mécanique et le coupleur de bus de communication de porte est de 20 m.

Vidéo

Via le connecteur d'extension bipolaire, on relie le coupleur de bus de communication de porte aux modules encastrés des participants vidéo, tels que p. ex. l'écran couleur TFT ou la caméra couleur.



Bouchons de caoutchouc sur les connecteurs d'extension

Les "deuxièmes" connecteurs d'extension sont fermés par des bouchons de caoutchouc. Au besoin, ces bouchons sont à enlever.

Alimentation supplémentaire (ZV)

Les bornes ZV ont deux fonctions:

1. Alimentation de l'éclairage du bouton d'appel des stations de porte. Les boutons-poussoirs d'appel des stations de porte sont éclairés en permanence. Si l'éclairage du bouton d'appel doit être désactivé en permanence, les cavaliers entre la borne Bus et la borne ZV doivent être enlevés.
2. Alimentation supplémentaire pour participants au bus qui ne peuvent plus être alimentés en tension via le bus 2 fils.



Raccordement d'une alimentation supplémentaire

Lorsqu'une alimentation supplémentaire est raccordée aux bornes ZV, les cavaliers doivent être enlevés.

Systeme

Via ces connecteurs d'extension, on relie entre eux les modules encastrés avec le câble de liaison audio hexapolaire.

L'appareil de commande audio

L'appareil de commande audio est le composant central d'alimentation du système de communication de porte Gira. L'appareil de commande audio assume les tâches suivantes dans le système de communication de porte Gira:

- Mise à disposition de la tension de bus (26 V DC \pm 2 V) pour le système de communication de porte.
- Alimentation de l'éclairage du bouton d'appel (max. 15, le nombre d'éclairages de boutons d'appel pouvant être alimentés dépend de la taille du système et du nombre de stations d'appartement exploitées en parallèle).
- Mise à disposition de la commande d'ouvre-porte y compris l'alimentation (12 V AC, 1,6 A) de l'ouvre-porte.
- Alimentation d'une passerelle télécom.
- Activation du mode de programmation de l'ensemble du système de bus de communication de porte.

Autres caractéristiques de produit de l'appareil de commande:

- Maximum 70 participants, p. ex.
1 haut-parleur encastré avec 5 modules d'extension,
68 stations d'appartement pour montage apparent.
- En fonction de la taille du système, on peut exploiter en parallèle jusqu'à 3 stations d'appartement.
- Protection électronique contre la surcharge et les courts-circuits.
- Protection électronique contre les températures excessives.
- Affichage LED de surcharge/court-circuit.
- LED d'affichage de fonctionnement pour le contrôle de présence de la tension de réseau.
- Temps d'activation réglable de l'ouvre-porte.

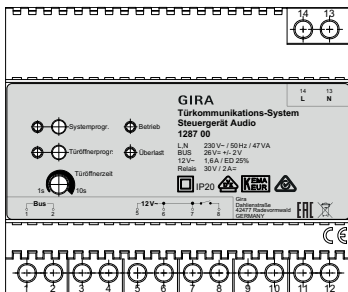

Touche "Prog. syst."

En appuyant sur la touche "Prog. syst." (pendant 3 s), on met le système de communication de porte dans le mode de programmation. La LED jaune à côté de la touche de programmation indique par un clignotement que le mode de programmation est actif.

Touche "Prog. ouv.-porte"

La touche "Prog. ouv.-porte" a deux fonctions:

1. Enclencher le mode de programmation de l'ouvre-porte:
Lorsqu'on enfonce la touche "Prog. ouv.-porte" pendant 3 s alors que le système se trouve en mode de programmation, le mode de programmation de l'ouvre-porte est activé (v. p. 23). La LED jaune à côté de la touche "Prog. ouv.-porte" indique par un clignotement que le mode de programmation de l'ouvre-porte est actif.
2. Actionnement de l'ouvre-porte raccordé.
D'une courte pression sur la touche "Prog. ouv.-porte", l'ouvre-porte est activé pour le temps réglé (durée d'activation de l'ouvre-porte). La LED jaune à côté de la touche "Prog. ouv.-porte" s'allume pendant le temps de commutation.

Élément d'ajustage "Durée d'activation de l'ouvre-porte"

Avec l'élément d'ajustage "durée d'activation de l'ouvre-porte", on règle le temps d'activation de l'ouvre-porte. Le temps de réglage est de l'ordre de 1 s à 10 s. Le potentiomètre peut être réglé à l'aide d'un tournevis avec une lame de 3 mm.

Affichage "Fonctionnement"

En fonctionnement normal sans dérangement, seule la LED verte "Fonctionnement" est allumée. Elle signale que l'appareil est alimenté par la tension du réseau.

Affichage "Surcharge"

L'appareil de commande audio possède une protection électronique contre la surcharge, qui protège l'électronique de l'appareil de commande contre les courts-circuits et la surcharge sur la ligne de bus.

La protection contre la surcharge est activée p. ex. lorsque la ligne de bus est mise en court-circuit par un défaut d'installation ou le raccordement d'un trop grand nombre de participants / charges de bus.

La LED rouge "Surcharge" signale aussi bien un court-circuit qu'une surcharge. La durée de clignotement de la LED correspond au temps pour lequel la tension de bus est coupée en cas de défaut. Après la correction du défaut, la LED continue de clignoter pendant jusqu'à 20 s.

Pour une surcharge permanente (p. ex. court-circuit), la tension de bus est coupée pendant env. 180 s après la troisième détection de surcharge. Les LED "Prog. syst.", "Prog. ouv.-porte" et "Surcharge" clignotent pendant cette phase de mise à l'arrêt.

Après la correction du défaut, les LED continuent de clignoter pendant jusqu'à 180 s.

L, N

Bornes de raccordement au secteur L et N (AC 230 V, 50 Hz).

Bus

Sortie d'alimentation du bus de communication de porte Gira avec une tension continue régulée (26 V DC \pm 2 V, 160 mA).

12 V~

La sortie 12 V~ sert p. ex. à l'alimentation en tension de l'ouvre-porte (courant absorbé de l'ouvre-porte max. 1,6 A) ou de la passerelle télécom.

Relais de l'ouvre-porte

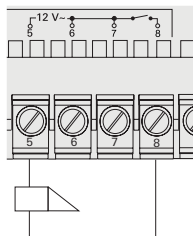

Sortie de relais pour la commande d'un ouvre-porte (8 - 12 V AC, max. 1,6 A).

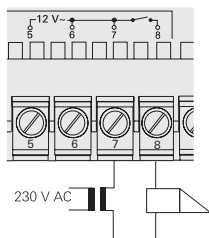

Un ouvre-porte avec d'autres caractéristiques électriques (p. ex. très basse impédance ou 24 V) peut être raccordé au contact de relais à l'aide d'une alimentation supplémentaire.



Attention

Le montage et le branchement des appareils électriques peuvent uniquement être effectués par un électricien.

Pour une installation protégée contre les gouttes d'eau et les projections d'eau, vous fixez l'appareil de commande sur un rail DIN dans le répartiteur. Le raccordement au réseau et au bus se fait à l'aide de bornes vissées. Le raccordement au réseau doit se faire via un interrupteur d'alimentation sur tous les pôles avec une ouverture de contact d'au moins 3 mm. Les fentes de ventilation de l'appareil de commande doivent rester libres.

Caractéristiques techniques - appareil de commande audio

Tension nominale primaire:	AC 230 V, 50 Hz
Tension nominale sec.:	SELV 26 V DC \pm 2 V
Courant nominal sec.:	160 mA charge permanente Mise hors service pour surcharge à partir d'env. 350 mA 550 mA charge de pointe (max. 5 s)
Puissance:	47 VA
Degré de protection:	IP 20
Bornes vissées:	0,6 mm \varnothing à 2,5 mm ²
Sortie ouvre-porte:	12 V AC, 1,6 A
durée d'enclenchement	
Ouvre-porte:	25 % (max. 10 s MARCHE, puis 30 s ARRET)
Capacité de charge du contact (sortie de relais):	30 V AC, 2 A
Durée d'activation de l'ouvre-porte:	réglable de 1 s à 10 s
Température de service:	- 5 °C à + 45 °C
Dimensions:	6 TE boîtier rail DIN

Mettre le système en mode de programmation

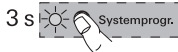

Pour la mise en service, le système de communication de porte Gira est mis dans le mode de programmation:

1. Sur l'**appareil de commande**, appuyez pendant 3 s sur la touche "Prog. syst."
 - ✓ La LED jaune à côté de la touche de programmation clignote (fréquence de clignotement 1 Hz) après l'actionnement de touche et indique que le mode de programmation est actif.

Le système est maintenant dans le mode de programmation pendant env. 7 min. A chaque actionnement de touche de mise en service sur une station de porte ou une station d'appartement, la durée est remise à env. 7 min.



Affichages LED aux participants au BUS

Le mode de programmation actif est également signalé par les LED de différent participants au BUS, comme p. ex. la station d'appartement mains libres, la station d'appartement confort avec écouteur ou la station d'appartement mains libres pour montage apparent.

Vous trouverez une vue d'ensemble des affichages LED à la p. 34.



Terminer le mode de programmation

1. Sur l'**appareil de commande**, appuyez brièvement sur la touche "Prog. syst." pour mettre fin au mode de programmation.
 - ✓ La LED jaune s'éteint.

Documentation de mise en service

Pour documenter les stations d'appartement affectées aux boutons-poussoirs d'appel, veuillez utiliser le tableau à la p. 36. Inscrivez-y les noms et les appartements dans l'ordre dans lequel vous affecterez plus tard les stations d'appartement.

Maison unifamiliale: affecter le bouton-poussoir d'appel de la station de porte à la station d'appartement

Pour affecter un bouton-poussoir d'appel à une station d'appartement, veuillez procéder comme suit:



1. Sur l'**appareil de commande**, appuyez pendant 3 s sur la touche "Prog. syst." pour lancer le mode de programmation (v. p. 19).



2. A la **station de porte**, appuyez pendant 3 s sur le bouton-poussoir d'appel, jusqu'à ce que vous entendiez une courte tonalité d'acquiescement.



✓ Vous entendez une longue tonalité d'acquiescement.



Relâcher la touche après 3 s

Si l'actionnement de touche n'est pas terminé après la première tonalité d'acquiescement, toutes les affectations de la station de porte ou d'appartement respective sont effacées après 3 s supplémentaires.



3. A la **station d'appartement**, appuyez pendant 3 s sur la touche , jusqu'à ce que vous entendiez une courte tonalité d'acquiescement.



✓ Une longue tonalité d'acquiescement indique que l'affectation a réussi.

Trois courtes tonalités d'acquiescement signalent une affectation incorrecte. La mémoire de la station d'appartement est éventuellement déjà affectée. On peut affecter max.

10 boutons-poussoirs d'appel à une station d'appartement (station d'appartement mains libres pour montage apparent max. 15 boutons-poussoirs d'appel).



4. Sur l'**appareil de commande**, appuyez sur la touche "Prog. syst." pour mettre fin au mode de programmation.

5. Effectuez un test de fonctionnement.

Immeuble à appartements: affecter les boutons-poussoirs d'appel de la station de porte aux stations d'appartement

Pour affecter les boutons-poussoirs d'appel des stations de porte aux stations d'appartement correspondantes, veuillez procéder comme suit:



1. Sur l'**appareil de commande**, appuyez pendant 3 s sur la touche "Prog. syst." pour lancer le mode de programmation (v. p. 19).



2. A la **station de porte**, appuyez pendant 3 s sur les boutons-poussoirs d'appel, jusqu'à ce que vous entendiez une courte tonalité d'acquiescement.

Important: appuyez sur les boutons-poussoirs d'appel dans l'ordre dans lequel ils seront affectés plus tard aux stations d'appartement.



✓ Vous entendez une longue tonalité d'acquiescement.



Relâcher la touche après 3 s

Si l'actionnement de touche n'est pas terminé après la première tonalité d'acquiescement, toutes les affectations de la station de porte ou d'appartement respective sont effacées après 3 s supplémentaires.



3. Allez à la **station d'appartement** sur le bouton-poussoir d'appel de laquelle vous avez appuyé en **premier** lieu à la station de porte.

A cette **station d'appartement**, appuyez pendant 3 s sur la touche , jusqu'à ce que vous entendiez une courte tonalité d'acquiescement.



- ✓ Une longue tonalité d'acquiescement indique que l'affectation a réussi.

Trois courtes tonalités d'acquiescement signalent une affectation incorrecte. La mémoire de la station d'appartement est éventuellement déjà affectée. On peut affecter max.

10 boutons-poussoirs d'appel à une station d'appartement (station d'appartement mains libres pour montage apparent max. 15 boutons-poussoirs d'appel).



4. Allez à la **station d'appartement** sur le bouton-poussoir d'appel de laquelle vous avez appuyé en **deuxième** lieu à la station de porte.

A cette **station d'appartement**, appuyez pendant 3 s sur la touche , jusqu'à ce que vous entendiez une courte tonalité d'acquiescement.



- ✓ Une longue tonalité d'acquiescement indique que l'affectation a réussi.



5. Allez aux autres **stations d'appartement** et appuyez pendant 3 s sur la touche  respective, jusqu'à ce que vous entendiez une courte tonalité d'acquiescement.



- ✓ Une longue tonalité d'acquiescement indique que l'affectation a réussi.

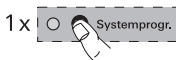

6. Lorsque vous avez affecté toutes les stations d'appartement, appuyez sur la touche "Prog. syst." de l'**appareil de commande** pour mettre fin au mode de programmation.



7. Effectuez un test de fonctionnement.



Nombre max. de boutons-poussoirs d'appel par étape de travail

On peut mémoriser au max. 20 boutons-poussoirs d'appel par étape de travail. Si on doit affecter plus de 20 boutons-poussoirs d'appel, on doit d'abord appuyer sur les 20 boutons-poussoirs d'appel et puis les affecter aux stations d'appartement. Ensuite, on peut affecter les boutons-poussoirs d'appel restants.

Affecter l'ouvre-porte

L'ouvre-porte raccordé à l'appareil de commande est affecté à la station de porte "principale". Il est activé lorsqu'on appuie spontanément sur la touche  d'une station d'appartement, même sans communication préalable. L'ouvre-porte d'une porte "secondaire" est raccordé à l'actionneur de commutation. Il peut être activé avec la touche , si un appel de porte est parti au préalable de la station de porte de la porte "secondaire". 2 min après l'appel de porte ou 30 s après la conversation de porte a lieu la commutation sur la porte "principale".

Affecter l'ouvre-porte à la porte "principale"

L'ouvre-porte raccordé à l'appareil de commande est programmé comme suit sur la station de porte correspondante:



1. Sur l'**appareil de commande**, appuyez pendant 3 s sur la touche "Prog. syst." pour lancer le mode de programmation.
2. Sur l'**appareil de commande**, appuyez pendant 3 s sur la touche "Prog. ouv.-porte" pour lancer le mode de programmation de l'ouvre-porte.
 - ✓ La LED à côté d de la touche "Prog. ouv.-porte" clignote.
3. A la **station de porte**, appuyez pendant 3 s sur un bouton-poussoir d'appel quelconque, jusqu'à ce que vous entendiez une courte tonalité d'acquittement.
 - ✓ Une longue tonalité d'acquittement indique que l'affectation a réussi. En outre, l'ouvre-porte raccordé à l'appareil de commande est commandé pendant le temps réglé.

Pour affecter l'ouvre-porte à des stations de porte supplémentaires (max. 3), répétez l'étape 3 sur la station de porte suivante.

4. Sur l'**appareil de commande**, appuyez sur la touche "Prog. syst." pour mettre fin au mode de programmation.

Affecter l'ouvre-porte à la porte "secondaire"

L'ouvre-porte raccordé à l'actionneur de commutation est programmé comme suit sur la station de porte correspondante:



1. Sur l'**appareil de commande**, appuyez pendant 3 s sur la touche "Prog. syst." pour lancer le mode de programmation (v. p. 19).



2. Appuyez plusieurs fois brièvement sur la touche "Fonction" de l'**actionneur de commutation**, jusqu'à ce que la LED "Ouvre-porte" clignote.



3. Sur l'**actionneur de commutation**, appuyez pendant 3 s sur la touche "Prog.", jusqu'à ce que la LED jaune à côté de la touche "Prog." clignote.



4. A la **station de porte**, appuyez pendant 3 s sur un bouton-poussoir d'appel quelconque, jusqu'à ce que vous entendiez une courte tonalité d'acquiescement.



Relâcher la touche après 3 s

Si l'actionnement de touche n'est pas terminé après la première tonalité d'acquiescement, toutes les affectations de la station de porte ou d'appartement respective sont effacées après 3 s supplémentaires.



✓ Une longue tonalité d'acquiescement indique que l'affectation a réussi. L'ouvre-porte est commandé pendant la durée réglée.

Pour affecter des stations de porte supplémentaires à l'ouvre-porte, répétez l'étape 4 sur la station de porte suivante.



5. Sur l'**actionneur de commutation**, appuyez brièvement sur la touche "Prog." pour mettre fin au mode de programmation de l'actionneur de commutation.

✓ La LED de la touche "Prog." s'éteint. La LED de la fonction sélectionnée en dernier lieu (ici "Ouvre-porte") continue de clignoter jusqu'à ce que le mode de programmation soit terminé sur l'appareil de commande.



Station d'appartement mains libres et confort





La fonction "ouvre-porte automatique" est uniquement supportée par la station d'appartement mains libres et la station d'appartement confort avec écouteur.

L'ouvre-porte automatique est p. ex. utilisé dans des cabinets de médecins, pour actionner automatiquement l'ouvre-porte après l'actionnement d'un bouton-poussoir d'appel de station de porte. Lorsque l'ouvre-porte automatique est activé, l'ouvre-porte affecté à la station de porte appelante est commandé env. 4 secondes après le déclenchement de l'appel de porte. Si le système comprend plusieurs stations de porte, l'automatisme agit automatiquement sur l'ouvre-porte de la station de porte d'où est venu l'appel de porte.

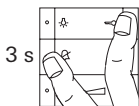
Avant l'utilisation, l'ouvre-porte automatique doit d'abord être libéré:

Fonction libérer/verrouiller l'"ouvre-porte automatique"





1. Sur l'**appareil de commande**, appuyez pendant 3 s sur la touche "Prog. syst." pour lancer le mode de programmation.
2. A la **station d'appartement**, appuyez pendant env. 3 secondes simultanément sur les touches  et . Avec cet actionnement de touche, vous pouvez commuter l'état de l'ouvre-porte automatique (libre ou verrouillé)
 - ✓ Lorsque la LED  s'allume **longtemps** à titre de confirmation, la fonction "ouvre-porte automatique" est **libérée**. Lorsque la LED  s'allume **brièvement** à titre de confirmation, la fonction "ouvre-porte automatique" est **verrouillée**.
3. Sur l'**appareil de commande**, appuyez sur la touche "Prog. syst." pour mettre fin au mode de programmation.

Lorsque la fonction "ouvre-porte automatique" est libérée, vous pouvez activer l'ouvre-porte automatique en cas de besoin à la station d'appartement comme suit:

Activer l'ouvre-porte automatique





1. A la **station d'appartement**, appuyez pendant env. 3 secondes simultanément sur les touches  et  pour activer l'ouvre-porte automatique.

- ✓ Lorsque l'ouvre-porte automatique est activé, la LED  est allumée en permanence. L'ouvre-porte est automatiquement commandé après l'actionnement d'un bouton-poussoir d'appel de station de porte.

Désactiver l'ouvre-porte automatique



1. A la **station d'appartement**, appuyez pendant env. 3 secondes simultanément sur les touches  et  pour désactiver l'ouvre-porte automatique.

- ✓ La LED  s'éteint. L'ouvre-porte automatique n'est plus actif.



Comportement après une panne de courant

Le statut de libération de l'ouvre-porte automatique reste conservé après une panne de courant éventuelle.

L'ouvre-porte automatique est dans ce cas désactivé pour raisons de sécurité et doit si nécessaire être réactivé.

Affecter la station d'appartement via le bouton d'appel d'étage

Si vous ne disposez d'aucun accès à l'appartement pendant la mise en service, vous pouvez également affecter la station d'appartement via un bouton d'appel d'étage raccordé:



1. Sur l'**appareil de commande**, appuyez pendant 3 s sur la touche "Prog. syst." pour lancer le mode de programmation (v. p. 19).



2. A la **station de porte**, appuyez pendant 3 s sur le bouton-poussoir d'appel qui doit être affecté à la station d'appartement, jusqu'à ce que vous entendiez une courte tonalité d'acquiescement.



✓ Vous entendez une longue tonalité d'acquiescement.



3. Allez au **bouton d'appel d'étage de la station d'appartement** qui doit être affectée.

Appuyez sur le bouton d'appel d'étage pendant 3 s, jusqu'à ce que vous entendiez une courte tonalité d'acquiescement.



✓ Une longue tonalité d'acquiescement indique que l'affectation a réussi.



Uniquement possible pour une station d'appartement directement raccordée

Pour plusieurs stations d'appartement en parallèle, seule la station d'appartement directement raccordée au bouton d'appel d'étage peut être affectée via le bouton d'appel d'étage.



4. Sur l'**appareil de commande**, appuyez sur la touche "Prog. syst." pour mettre fin au mode de programmation.

Affecter plusieurs stations d'appartement à un bouton-poussoir d'appel

Si plusieurs stations d'appartement doivent être appelées simultanément lors de l'actionnement d'un bouton-poussoir d'appel de station de porte, un bouton-poussoir d'appel peut être affecté comme suit à plusieurs stations d'appartement:



1. Sur l'**appareil de commande**, appuyez pendant 3 s sur la touche "Prog. syst." pour lancer le mode de programmation (v. p. 19).



2. A la **station de porte**, appuyez pendant 3 s sur le bouton-poussoir d'appel auquel doivent être affectés les stations d'appartement, jusqu'à ce que vous entendiez une courte tonalité d'acquittement.



✓ Vous entendez une longue tonalité d'acquittement.



3. Allez à la **première station d'appartement**.

Appuyez pendant 3 s sur la touche , jusqu'à ce que vous entendiez une courte tonalité d'acquittement.



✓ Une longue tonalité d'acquittement indique que l'affectation a réussi.



4. Allez à la **station de porte** et appuyez à nouveau pendant 3 s sur le bouton-poussoir d'appel.



5. Allez à la **deuxième station d'appartement (en parallèle)**.

Appuyez pendant 3 s sur la touche , jusqu'à ce que vous entendiez une courte tonalité d'acquittement.



✓ Une longue tonalité d'acquittement indique que l'affectation a réussi.

6. Répétez les étapes de travail 4 + 5 pour affecter au bouton-poussoir d'appel une station d'appartement supplémentaire en parallèle.



7. Sur l'**appareil de commande**, appuyez sur la touche "Prog. syst." pour mettre fin au mode de programmation.

8. Effectuez un test de fonctionnement.

Affecter plusieurs stations d'appartement à un bouton d'appel d'étage

Si plusieurs stations d'appartement doivent être appelées simultanément lors de l'actionnement d'un bouton d'appel d'étage, un bouton d'appel d'étage peut être affecté comme suit à plusieurs stations d'appartement:



1. Sur l'**appareil de commande**, appuyez pendant 3 s sur la touche "Prog. syst." pour lancer le mode de programmation (v. p. 19).



2. Appuyez pendant 6 s sur le bouton d'appel d'étage raccordé à la **station d'appartement 1**.

Après 3 s, vous entendez une courte tonalité d'acquiescement. Maintenez le bouton enfoncé pendant 3 s supplémentaires, jusqu'à ce que vous entendiez une longue tonalité d'acquiescement.



3. A la **station d'appartement 2**, appuyez pendant 3 s sur la touche , jusqu'à ce que vous entendiez une courte tonalité d'acquiescement.



✓ A la station d'appartement 2, une longue tonalité d'acquiescement confirme la réussite du processus d'apprentissage.

Pour affecter une station d'appartement supplémentaire, répétez la procédure à partir de l'étape 2.



4. Sur l'**appareil de commande**, appuyez brièvement sur la touche "Prog. syst." pour mettre fin au mode de programmation.

5. Effectuez un test de fonctionnement. Lorsqu'on appuie sur le bouton d'appel d'étage, toutes les stations d'appartement correspondantes sonnent.



Ne pas raccorder les boutons d'appel d'étage en parallèle

Un bouton d'appel d'étage ne peut pas être raccorder en parallèle à plusieurs stations d'appartement.

Affecter un bouton-poussoir d'appel pour station d'appartement à une station d'appartement (appel interne)

Avec le bouton-poussoir d'appel pour station d'appartement disponible en option, vous pouvez réaliser la fonction d'appel interne. Via l'appel interne, on peut établir une connexion vocale entre deux stations d'appartement.

Pour affecter le bouton-poussoir d'appel d'une station d'appartement à une autre station d'appartement (p. ex. dans l'atelier de bricolage, veuillez procéder comme suit:



1. Sur l'**appareil de commande**, appuyez pendant 3 s sur la touche "Prog. syst." pour lancer le mode de programmation (v. p. 19).



2. A la **station d'appartement 1**, appuyez pendant 3 s sur le bouton-poussoir d'appel, jusqu'à ce que vous entendiez une courte tonalité d'acquiescement.



- ✓ Vous entendez une longue tonalité d'acquiescement.



Relâcher la touche après 3 s

Si l'actionnement de touche n'est pas terminé après la première tonalité d'acquiescement, toutes les affectations de la station de porte ou d'appartement respective sont effacées après 3 s supplémentaires.



3. A la **station d'appartement 2**, appuyez pendant 3 s sur la touche , jusqu'à ce que vous entendiez une courte tonalité d'acquiescement.



- ✓ Une longue tonalité d'acquiescement indique que l'affectation a réussi.

Trois courtes tonalités d'acquiescement signalent une affectation incorrecte. La mémoire de la station d'appartement est éventuellement déjà affectée.



4. Sur l'**appareil de commande**, appuyez sur la touche "Prog. syst." pour mettre fin au mode de programmation.

Effacer toutes les affectations d'une station d'appartement

Pour effacer une station d'appartement déjà affectée, procédez comme suit:

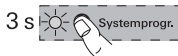

1. Sur l'**appareil de commande**, appuyez pendant 3 s sur la touche "Prog. syst." pour lancer le mode de programmation (v. p. 19).



2. A la **station d'appartement** dont les affectations doivent être effacées, appuyez pendant 6 s sur la touche . Après 3 s vous entendez une courte tonalité d'acquiescement. Maintenez la touche enfoncée pendant 3 s supplémentaires, jusqu'à ce que vous entendiez une longue tonalité d'acquiescement.



- ✓ La longue tonalité d'acquiescement confirme que l'effacement a réussi.



3. Sur l'**appareil de commande**, appuyez sur la touche "Prog. syst." pour mettre fin au mode de programmation.



L'effacement est uniquement possible en direct

L'effacement de l'affectation du bouton-poussoir d'appel à la station d'appartement n'est pas possible via le bouton d'appel d'étage. L'effacement de l'affectation peut uniquement se faire avec la touche  de la station d'appartement.

Ouvre-porte sur l'appareil de commande audio

Pour effacer une affectation existante entre l'ouvre-porte raccordé à l'appareil de commande et la station de porte, procéder comme suit:



1. Sur l'**appareil de commande**, appuyez pendant 3 s sur la touche "Prog. syst." pour lancer le mode de programmation (v. p. 19).



2. Sur l'**appareil de commande**, appuyez pendant 6 s sur la touche "Prog. ouv.-porte" pour effacer toutes les affectations de l'appareil de commande vers les stations de porte.

Après 3 s, la LED commence à clignoter. Maintenez la touche enfoncée pendant 3 s supplémentaires, jusqu'à ce que la LED à côté de la touche de programmation "Prog. ouv.-porte" clignote rapidement.



3. Sur l'**appareil de commande**, appuyez sur la touche "Prog. syst." pour mettre fin au mode de programmation.

Ouvre-porte à l'actionneur de commutation

Pour effacer une affectation existante entre l'ouvre-porte raccordé à l'actionneur de commutation et la station de porte, procéder comme suit:



1. Sur l'**appareil de commande**, appuyez pendant 3 s sur la touche "Prog. syst." pour lancer le mode de programmation (v. p. 19).



2. Sur l'**actionneur de commutation**, appuyez pendant 6 s sur la touche "Prog." pour effacer toutes les affectations de l'actionneur de commutation vers les stations de porte.

Après 3 s, la LED commence à clignoter. Maintenez la touche enfoncée pendant 3 s supplémentaires, jusqu'à ce que la LED à côté de la touche de programmation "Prog." clignote rapidement.



3. Sur l'**appareil de commande**, appuyez sur la touche "Prog. syst." pour mettre fin au mode de programmation.

Remplacement de modules rapportés de boutons-poussoirs défectueux d'une station de porte encastrée

Sur une station de porte encastrée, vous pouvez remplacer des modules rapportés boutons-poussoirs d'appel de station de porte défectueux sans devoir reprogrammer toutes les affectations:



1. Remplacez tous les modules rapportés boutons-poussoirs d'appel défectueux par des neufs.
2. Sur l'**appareil de commande**, appuyez pendant 3 s sur la touche "Prog. syst." pour lancer le mode de programmation.
3. A la **station de porte**, appuyez pendant 6 s sur un bouton-poussoir d'appel quelconque pour effacer les affectations existantes.
4. Sur la **station de porte**, appuyez successivement pendant 3 s sur tous les boutons-poussoirs d'appel dans l'ordre de la première mise en service, afin de rétablir les affectations.
 - ✓ Le remplacement est terminé et l'ancienne affectation des boutons-poussoirs d'appel est ainsi rétablie. Aucun processus de programmation supplémentaire aux stations d'appartement n'est nécessaire.
5. Sur l'**appareil de commande**, appuyez sur la touche "Prog. syst." pour mettre fin au mode de programmation.
6. Effectuez un test de fonctionnement.

Si les boutons-poussoirs d'appel ont été affectés dans un ordre incorrect, répétez la séquence de travail et appuyez sur les boutons-poussoirs d'appel dans l'ordre inverse.















Remplacement d'un coupleur de bus de communication de porte

Lors du remplacement d'un coupleur de bus de communication de porte, le système doit être remis en service, c.-à-d. que l'accès à la station d'appartement ou au bouton d'appel d'étage est nécessaire.

Affichages LED aux participants au BUS

La LED des stations d'appartement mains libres, confort avec écouteur, mains libres pour montage apparent ainsi que du gong pour montage apparent indiquent l'état de l'installation:

LED/Touche	Etat de l'installation
 ou  clignote	Mode de programmation actif – l'affectation des boutons-poussoirs d'appel ou du gong n'a pas encore été faite
 ou  est allumée	Mode de programmation actif – au moins un bouton-poussoir d'appel est déjà affecté à la station d'appartement ou au gong
 est allumée	Mode de programmation actif – la mémoire de la station d'appartement est occupée avec 10 boutons-poussoirs d'appel (A la station d'appartement mains libres pour montage apparent, avec 15 boutons-poussoirs d'appel)
 s'allume long-temps/brièvement	Mode de programmation actif long = ouvre-porte automatique libéré court = ouvre-porte automatique verrouillé
 est allumée	Ouvre-porte automatique activé
 clignote 2 min	Station d'appartement Confort avec écouteur: signale un appel entrant
 est allumée	Station d'appartement Confort avec écouteur: une connexion vocale est établie
LED/Touche	Etat de l'installation
 clignote 2 min	Station d'appartement mains libres et mains libres pour montage apparent: signale un appel entrant
 est allumée	Station d'appartement mains libres et mains libres pour montage apparent: connexion vocale active
 est allumée	la tonalité d'appel est désactivée

Tonalités d'acquiescement des participants au bus

En mode de programmation, les états suivants sont signalés à l'aide de tonalités d'acquiescement:

Tonalité d'acquiescement	Signification
Courte tonalité	<ul style="list-style-type: none">• lors de l'affectation: relâcher la touche• lors de l'effacement: sans signification, maintenir la touche enfoncée
Longue tonalité	<ul style="list-style-type: none">• lors de l'affectation: le bouton-poussoir d'appel a été affecté avec succès• lors de l'effacement: relâcher la touche, l'affectation est effacée
3 courtes tonalités	<ul style="list-style-type: none">• lors de l'affectation: le bouton-poussoir d'appel n'a pas été affecté*• La mémoire de la station de porte pour l'appel de boutons-poussoirs d'appel appris est occupée (max. 20 boutons-poussoirs d'appel)• lors de l'affectation d'un ouvre-porte: on a déjà affecté 3 ouvre-porte

* un bouton-poussoir d'appel ne peut pas être affecté si:

- la mémoire de la station d'appartement est déjà occupée par 10 (15) boutons-poussoirs d'appel.

Dans ce cas, la LED  de la station d'appartement mains libres, mains libres pour montage apparent et de la station d'appartement confort avec écouteur est allumée. On peut affecter max. 10 boutons-poussoirs d'appel à une station d'appartement (station d'appartement mains libres pour montage apparent max. 15 boutons-poussoirs d'appel).

- aucun bouton-poussoir d'appel n'a été préalablement enfoncé sur la station de porte ou la station d'appartement.
- tous les boutons-poussoirs d'appel préalablement enfoncés sont déjà affectés à d'autres stations d'appartement.

Garantie

Nous accordons une garantie dans le cadre des stipulations légales.

Veillez envoyer l'appareil franco de port avec une description du défaut à notre service après-vente central.

Gira
Giersiepen GmbH & Co. KG
Centre de service après-vente
Dahlienstraße 12
D-42477 Radevormwald

Gira
Giersiepen GmbH & Co. KG
Systèmes d'installation électrique
Postfach 1220
42461 Radevormwald
Tél +49 (0) 2195 / 602 - 0
Fax +49 (0) 21 95 - 602 - 339
www.gira.de
info@gira.de

GIRA